

# PLACA TURCA / SQUATTING PAN

## Mod. PT- 700x600(EH 2 x 1 1/2" / SV100)



Placa turca antivandalica + Accesorios montaje.  
 Ac. Inox  
 EN 10088-1.4301 (AISI-304)  
 e: 1,1.5mm  
 Acabado: Sat/ brillo  
 Entrada: 2 x 1 1/2"  
 Limpieza: 2 boquillas difusoras delanteras  
 Salida Vertical: Ø100mm.  
 Accesorios drenaje: No  
 Montaje: Encastrado  
 Dim.: 700x600x60mm

Squatting Pan + Mounting accessories  
 Ac. Inox  
 EN10088-1.4301 (AISI-304)  
 TH.: 1, 1.5mm  
 Finish: Satin/Polished  
 Inlet : 2 x 1 1/2" connection  
 Cleaning: 2 flush nozzles front  
 Outlet: 100mm  
 Drain Accessories: No  
 Installation: Recessed mounted  
 Dim.: 700x600x60mm

### Dibujo Técnico / Technical drawing

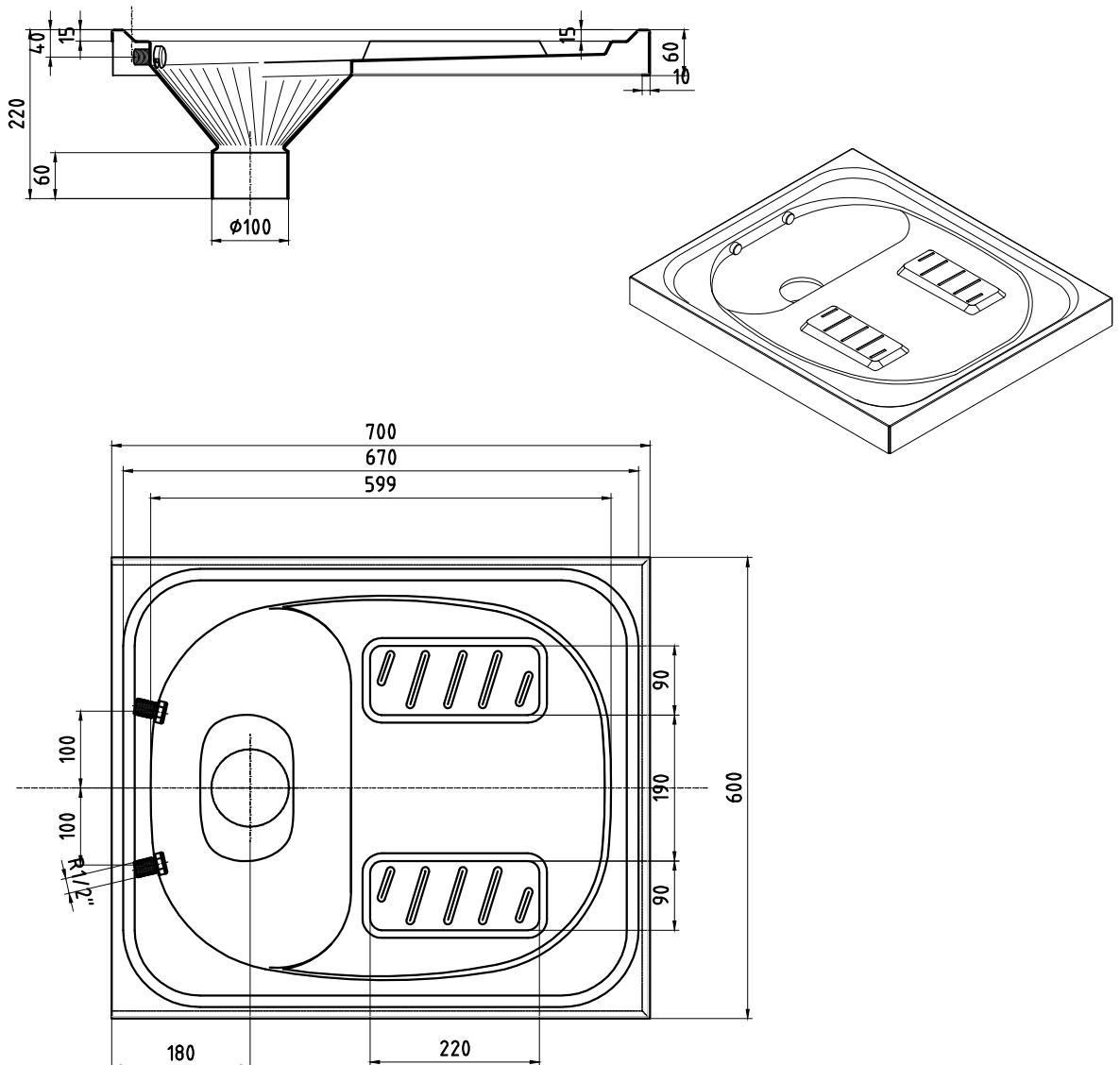

FT\_1631\_100\_000